

Vi bygger efter en ritning

mål

Du tränar på att

- göra en ritning
- tolka en ritning och bygga ett standardfordon.



Fundera på

- Du har kanske tidigare byggt något med hjälp av en ritning. Vad har du då byggt?
- Hur tycker du att en bra ritning ska vara?

X 1. Bygg efter egen ritning

Ni behöver:

färgpennor

linjal

rutat papper

dokumentation av ert fordon från uppdrag 1

byggbitar

arbetsbladet *Standardfordon*.

- 1 Välj tre eller fyra byggbitar och gör en konstruktion.
- 2 Gör en ritning av din konstruktion sedd från två håll. Det ska vara lätt för någon annan att bygga efter ritningen.
- 3 Byt ritning med någon i din grupp.
- 4 Bygg efter ritningen som din kamrat har gjort.
- 5 Berätta för varandra och sedan för klassen:
 - Vad var lätt med byggandet?
 - Vad var svårt?
 - Vad behövde du få veta av ritningen för att lyckas?
 - På vilket sätt blev det enklare om du ritade konstruktionen från flera håll?

X 2. Från fordon till bild

- 1 Ta fram bilden av ert fordon från uppdrag 1.
- 2 Om ni skulle bygga samma fordon igen, hur skulle bilden kunna hjälpa er?
- 3 Om någon annan skulle bygga ert fordon, vad är bra på er bild och vad skulle behöva förbättras?

X 3. Från ritning till fordon

- 1** Titta på ritningen på arbetsbladet *Ritning: Standardfordon*.
- 2** Ta fram de byggbitar som ni kommer att behöva.
- 3** Bygg fordonet efter ritningen.

Sammanfatta och diskutera

Jämför er bild från uppdrag 1 med ritningen på arbetsbladet.

- Vad är gemensamt? Vad skiljer bilderna åt?
- Vad får ni veta genom de två vyerna på ritningen? På vilket sätt är de lika? Hur skiljer de sig från varandra?
- Vad på ritningen gjorde det enkelt för er att bygga fordonet? Vad gjorde det svårt?
- På vilket sätt hade ni hjälp av färger på ritningen?
- På vilket sätt hade ni hjälp av pilarna med mått?
- På vilket sätt hade ni hjälp av rutorna?
- Varför skulle det vara bättre att utgå från en ritning än från en skiss eller ett foto om någon annan skulle vilja bygga en kopia av er modell?

Här kan ni sammanfatta era tankar:

Byggbitar

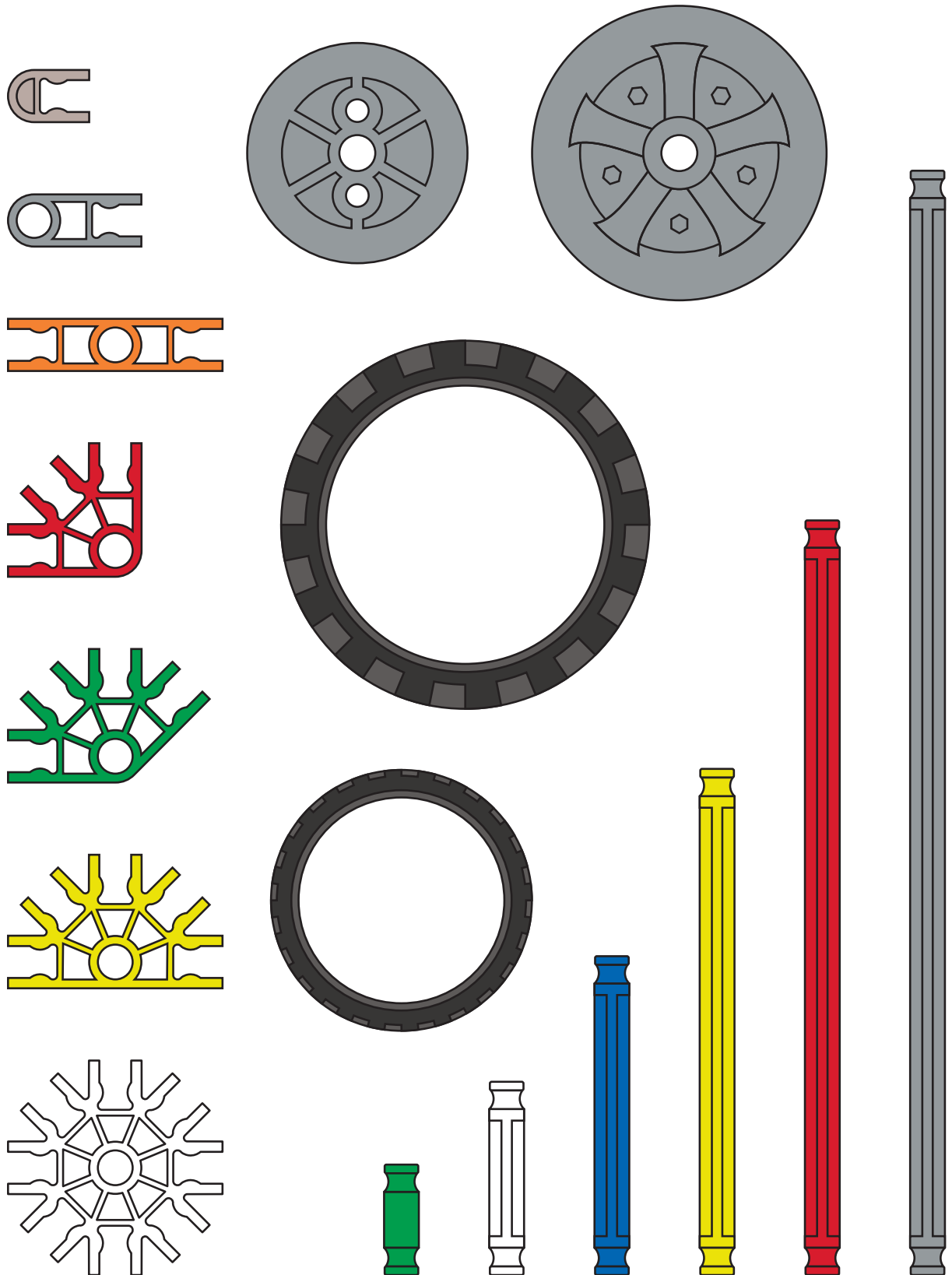

Byggtips

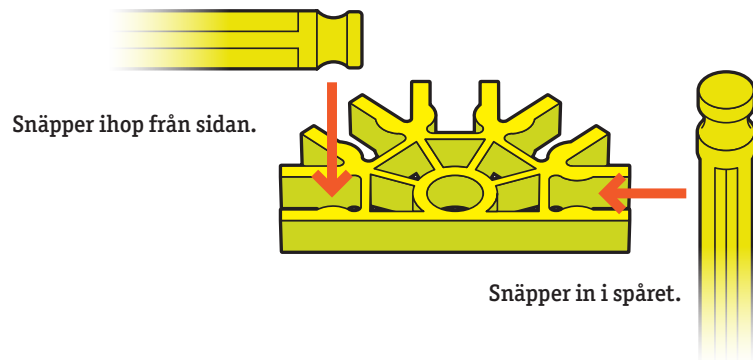
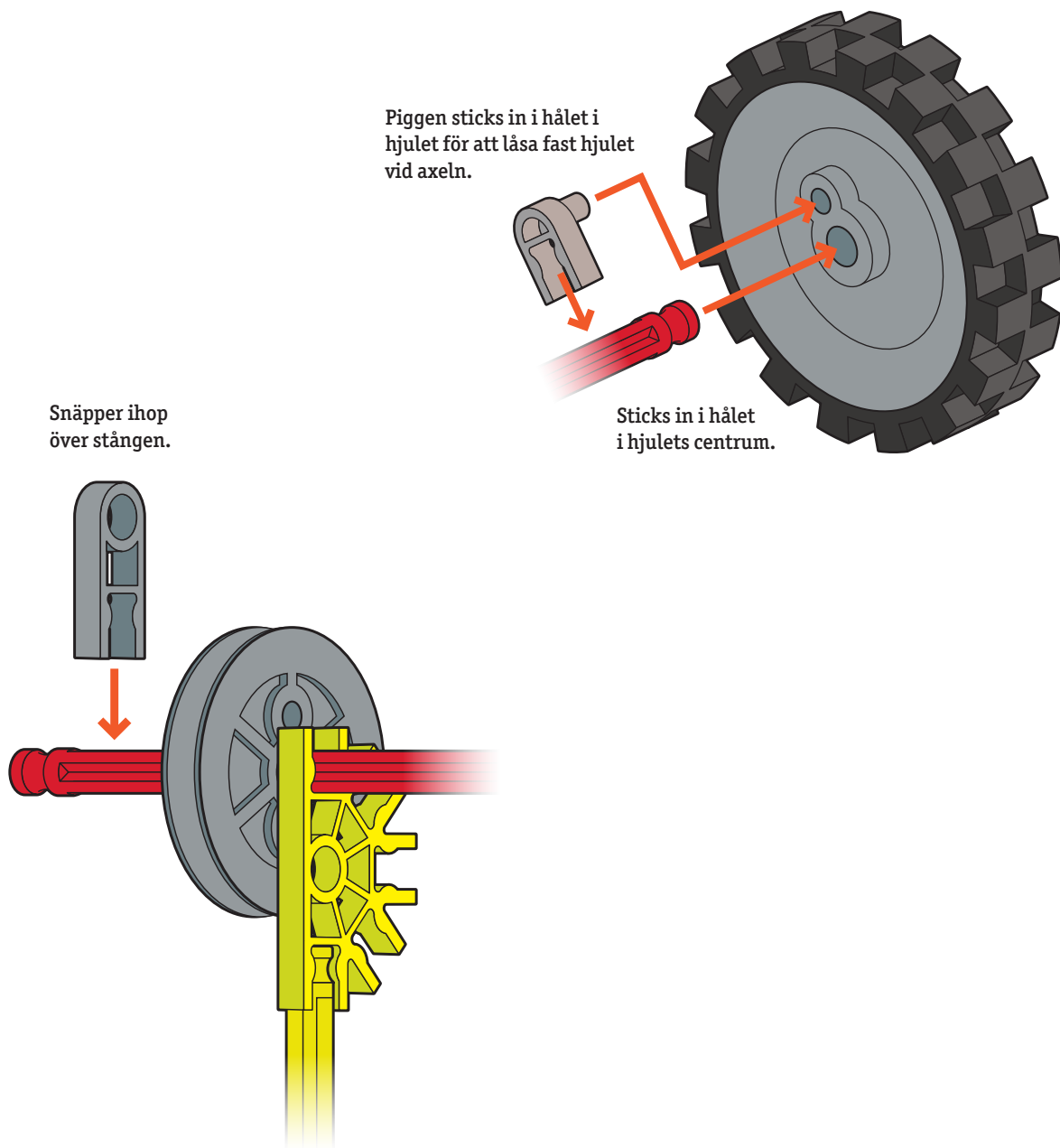

Ritning: Standardfordon

